

**AQUA PAK®**

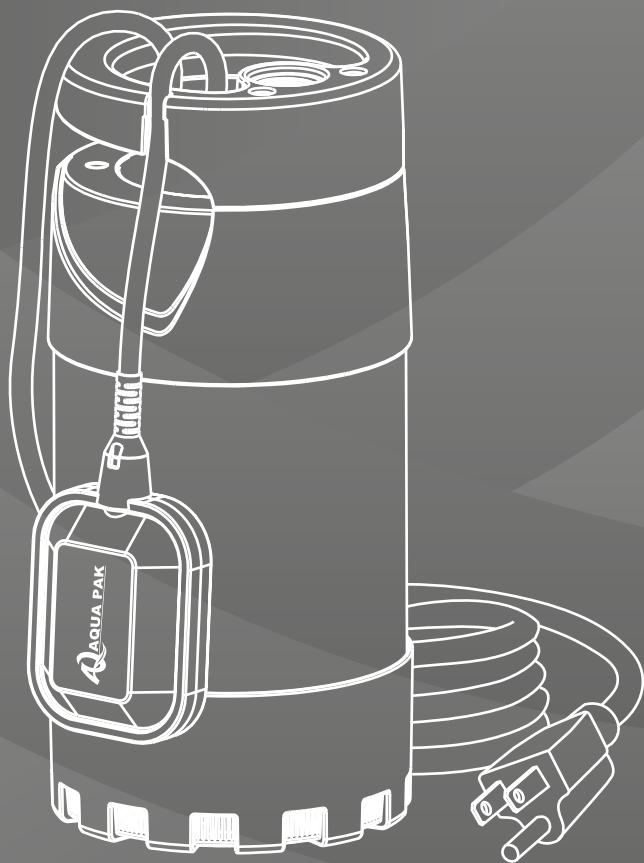

# SERIE KANKI

KANKI10A-3/1127, KANKI13A-4/1127

MOTOBOMBA SUMERGIBLE MULTITAPAS

MANUAL DE INSTALACIÓN

# SERIE KANKI

## INTRODUCCIÓN

Agradecemos infinitamente su preferencia al adquirir nuestras motobombas sumergibles serie KANKI marca AQUAPAK.

Las motobombas sumergibles serie KANKI, son motobombas sumergibles multietapas ideales para bombear agua limpia libre de sólidos de cisternas, tinacos, fuentes decorativas, norias, pozos poco profundos, etc. Su diseño permite una fácil instalación y le garantiza gracias a su fabricación con materiales de alta calidad un funcionamiento estable.

## 1. ANTES DE COMENZAR

Este manual le brindará la información acerca de la instalación, uso y mantenimiento de nuestras motobombas SERIE KANKI, por lo que sugerimos una detenida lectura del mismo.

## SEGURIDAD

Los símbolos de advertencia y peligro descritos a continuación deben ser comprendidos para llevar a cabo una instalación segura y adecuada de este producto.

<b>ADVERTENCIA</b>	No tomar atención a las instrucciones seguidas de este símbolo, pudiera provocar lesiones o daños materiales irreversibles.
<b>PELIGRO</b>	Este símbolo indica las instrucciones de seguridad que no deben ignorarse, pues pudieran provocar lesiones fatales.
<b>ATENCIÓN</b>	La no advertencia de esta prescripción, pudiera provocar riesgo de daño a la motobomba o la instalación.

## 2. INSTALACIÓN



La motobomba no debe colocarse en el fondo del depósito donde está bombeando el agua, esto para evitar que se introduzcan sólidos en el cuerpo de la motobomba (fig. 1).

Asegúrese de que la cantidad de agua existente en el depósito sea superior a la bombeada por la motobomba, para que no llegue a trabajar en seco.

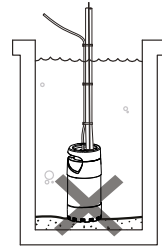

fig.1

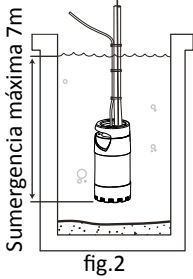

fig.2



Se debe de asegurar que la motobomba no exceda la sumergencia máxima de 7mts, de lo contrario no se garantiza el correcto funcionamiento del equipo (fig.2).



La temperatura del agua a bombear no debe de exceder los 35°C (fig. 3).

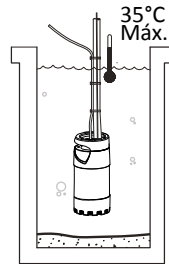

fig.3



fig.4



No se debe de utilizar el cable de alimentación para transportar la motobomba, esto puede llegar a dañar las conexiones internas de la motobomba.

## 3. DESCRIPCIÓN DE LA MOTOBOMBA SUMERGIBLE

1. Descarga
2. Cubierta de Motor
3. Camisa de la bomba
4. Succión
5. Cable de alimentación
6. Switch de nivel (flotador)

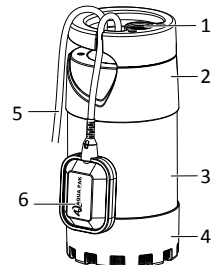

## 4. MONTAJE DE TUBERÍAS

Las motobombas cuentan con conexión hembra de 1" NPT, no obstante se recomienda colocar tubería de un diámetro superior para reducir las pérdidas por fricción en distancias largas y obtener el mayor rendimiento hidráulico posible.

Se recomienda la instalación de una válvula check a la salida de la motobomba esto evitará que la tubería se vacíe cada vez que la motobomba detenga su marcha.

Si la motobomba es instalada con manguera de plástico en vez de tubería rígida, se aconseja revisar que la manguera aguante la presión máxima de la motobomba y en todo el recorrido no presente curvaturas que puedan afectar el caudal entregado.

## 5. CONEXIÓN ELÉCTRICA



La motobomba cuenta con 10m de cable sumergible con clavija tomacorriente para la conexión a la red eléctrica. Se debe de considerar para la conexión a la red un contacto con toma a tierra.

El motor de la motobomba tiene protección térmica incorporada.

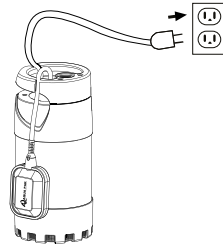

## 6.- RECOMENDACIONES PARA ANTES DE PONER EN MARCHA AL EQUIPO



1. Revisar que el voltaje y frecuencia de la red correspondan a las indicadas por la placa de datos de la motobomba.
2. Asegurar la completa sumergencia de la motobomba.

## 7. PUESTA EN MARCHA

- Abra todas las válvulas de paso existentes en la tubería de descarga.
- Conecte la clavija de alimentación eléctrica, se debe de esperar unos segundos para que el agua recorra toda la tubería y empiece a salir.
- Revisar que el amperaje consumido por la motobomba sea el marcado en la placa de datos.
- Si la motobomba no arranca o no extrae agua, favor de revisar la sección de posibles fallas, causas y soluciones que aparece mas adelante en este mismo manual.

## 8. MANTENIMIENTO



Las motobombas serie KANKI están prácticamente libre de algún mantenimiento especial. En caso de sólidos dentro del cuerpo de la motobomba, la base de succión puede ser desatornillada para limpiar el área de los impulsores.

Por razones de seguridad en casos de daños en los impulsores o cualquier reparación contacte al departamento de servicio.

## 9. CURVAS DE RENDIMIENTO Y TABLAS DE ESPECIFICACIONES

### CURVAS DE RENDIMIENTO

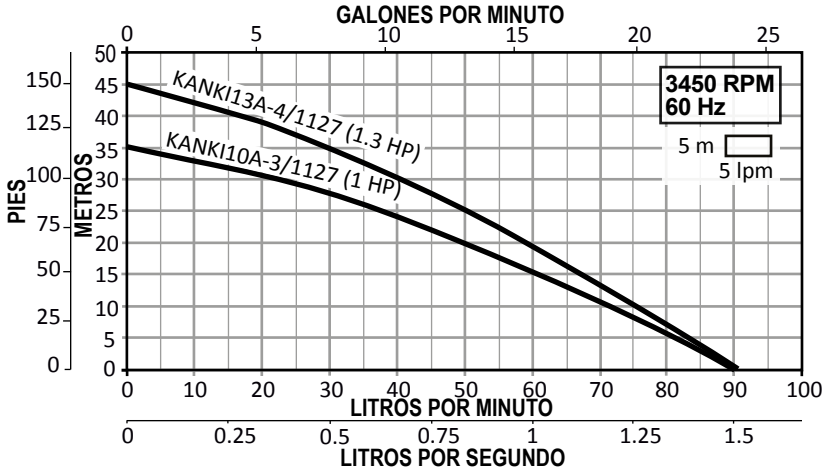

### TABLA DE ESPECIFICACIONES

CÓDIGO	HP NOMINAL	KW	FASES x VOLTS	AMP.	DESCARGA (pulgadas)	CARGA EN METROS (psi)			
						10 (14)	20 (28)	30 (43)	40 (57)
						GASTO (litros por minuto)			
KANKI10A-3/1127	1	0.75	1 x 127	6.4	1"	72	49	23	
KANKI13A-4/1127	1.3	1		8.1		76	59	41	17

### DIMENSIONES Y PESO

CÓDIGO	DIMENSIONES			PESO (kg)
	(mm)		(pulgadas)	
	A	B	C	
KANKI10A-3/1127	165	350	1"	7.4
KANKI13A-4/1127	165	385		8

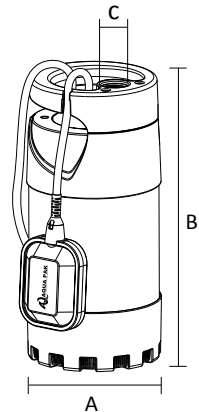

# 10.DESPIECE

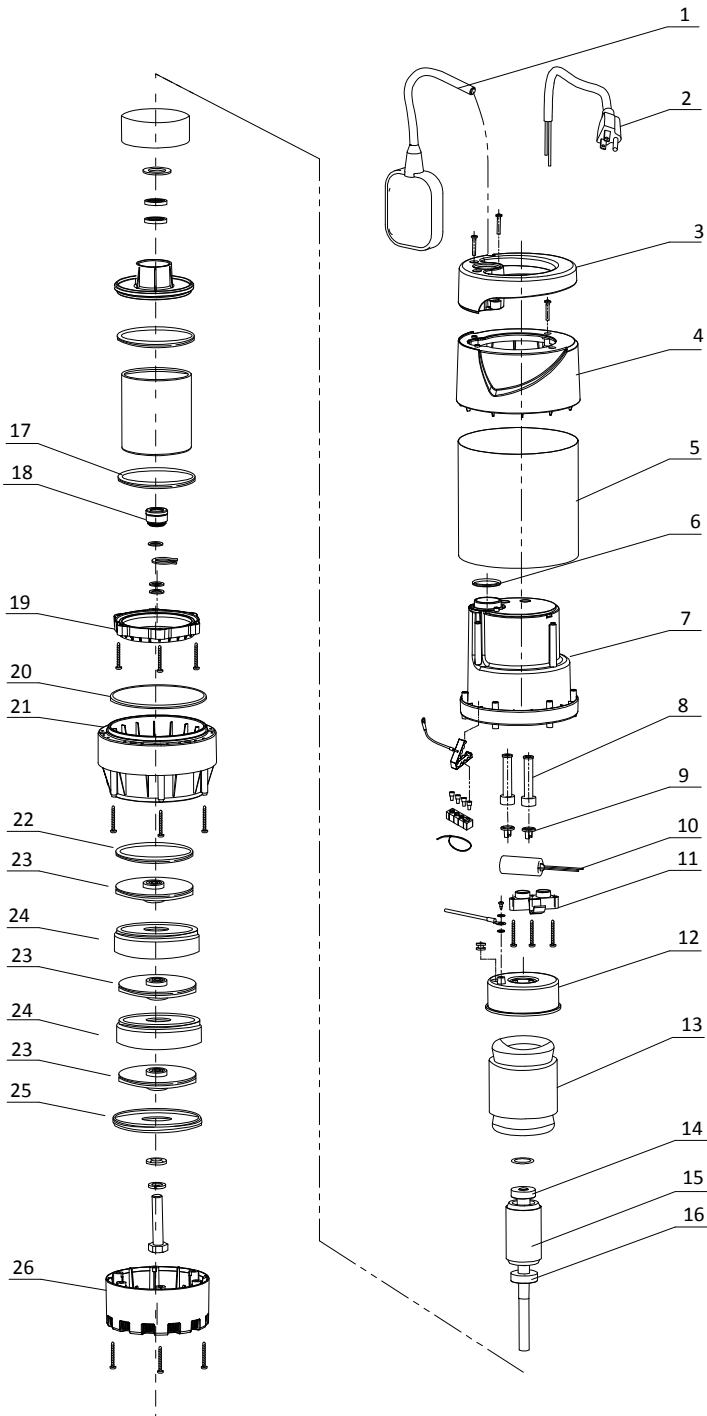

REFACCIÓN		KANKI10A-3	KANKI13A-4	CODIGO	DESCRIPCION
1	FLOTADOR	X		R-KA10-FLOTADOR	KANKI10A-3 FLOTADOR
			X	R-KA13-FLOTADOR	KANKI13A-4 FLOTADOR
2	CABLE CONECTOR	X	X	R-KA-CABLE CONECT.	KANKI10/13 A CABLE CONECTOR
3	ASA	X	X	R-KA-ASA	KANKI10/13A ASA DE AGARRE
4	CUBIERTA SUPERIOR	X	X	R-KA-CUBIERTA SUP.	KANKI10/13A CUBIERTA SUPERIOR
5	CAMISA	X		R-KA10-CAMISA	KANKI10A-3 CAMISA DE BOMBA
			X	R-KA13-CAMISA	KANKI13A-4 CAMISA DE BOMBA
6	ORING DESCARGA	X	X	R-KA-ORING DESC.	KANKI10/13A O-RONG DESCARGA
7	CARCASA	X	X	R-KA-CARCASA	KANKI10/13A CARCASA DE BOMBA
8	EMPAQUE CABLE FLOTADOR/ALIMENTACIÓN	X		R-KA10-EMPA.CABL.	KANKI10A EMPAQUE CABLE FLOT/ALIM
			X	R-KA13-EMPA.CABL.	KANKI13A EMPAQUES CABLE FLOT/ALIM
9	PRENSA CABLE	X	X	R-KA-PRENSA CABL.	KANKI10/13A PRENSA CABLE
10	CAPACITOR 30mF	X	X	R-KA-CAPACITOR	KANKI10/13A CAPACITOR 30 mF
11	BASE CAPACITOR	X	X	R-KA-BASE CAPACIT.	KANKI10/13A BASE CAPACITOR
12	CUBIERTA MOTOR	X	X	R-KA-CUBIERT.MOT.	KANKI10/13A CUBIERTA DE MOTOR
13	ESTATOR	X		R-KA10-ESTATOR	KANKI10A-3 ESTATOR
			X	R-KA13-ESTATOR	KANKI13A-4 ESTATOR
14	BALERO SUPERIOR	X	X	R-KA-BALERO SUP.	KANKI10/13A BALERO SUPERIOR
15	ROTOR	X		R-KA10-ROTOR	KANKI10A-3 ROTOR
			X	R-KA13-ROTOR	KANKI13A-4 ROTOR
16	BALERO INFERIOR	X	X	R-KA-BALERO INF.	KANKI10/13A BALERO INFERIOR
17	ORING MOTOR	X	X	R-KA-ORING MOTOR	KANKI10/13A O-RING MOTOR
18	SELLO MECANICO	X		R-KA10-SELLO MEC.	KANKI10A-3 SELLO MECANICO
			X	R-KA13-SELLO MEC.	KANKI13A-4 SELLO MECANICO
19	ANILLO MOTOR	X	X	R-KA-ANILLO.MOT.	KANKI10/13A ANILLO MOTOR
20	ORING CUERPO DE BOMBA	X	X	R-KA-ORIN.CUE.BO.	KANKI10/13A O-RING CUERPO DE BOMBA
21	CUERPO DE BOMBA	X		R-KA10-CUERP. BOMB	KANKI10A-3 CUERPO DE BOMBA
			X	R-KA13-CUERP. BOMB	KANKI13A-4 CUERPO DE BOMBA
22	ORING BASE	X	X	R-KA-ORING BASE	KANKI10/13A O-RING BASE
23	IMPULSOR	X	X	R-KA-IMPULSOR	KANKI10/13A IMPULSOR
24	DIFUSOR	X	X	R-KA-DIFUSOR	KANKI10/13A DIFUSOR
25	TAPA DIFUSOR	X	X	R-KA-TAPA DIFUS.	KANKI10/13A TAPA DIFUSOR
26	BASE	X	X	R-KA-BASE	KANKI10/13A BASE

## 11. POSIBLES FALLAS, CAUSAS Y SOLUCIONES

PROBLEMA	PROBABLE CAUSA	SOLUCIÓN
La bomba no arranca	Falla en la alimentación eléctrica	Verificar la red de suministro eléctrico
	Paro por switch flotador de nivel	Probablemente se quedo sin agua del deposito, esperar a que recupere el nivel
	Cable de alimentación dañado	Revisar que el cable de alimentación no este pinchado o cortado, de ser así mandar la bomba a reparación
La bomba funciona pero no da suficiente flujo de agua	Bajo nivel de agua en el pozo	Revisar que la motobomba este totalmente sumergida en el agua
	Tubería de descarga con fugas o dañada	Reparar tubería si tuviera algún daño o reparar fugas existentes
	Válvula check montada al revés	hacer el cambio del sentido del flujo de la válvula check
La bomba se detiene automáticamente	Voltaje incorrecto	Verificar que el voltaje de alimentación sea el correcto indicado en la placa de la motobomba
	Flujo del pozo insuficiente	Estrangular la válvula a la salida de la tubería
	Paro por switch flotador de nivel	Probablemente se quedo sin agua del deposito, esperar a que recupere el nivel
El caudal no corresponde a la curva de la motobomba	Altura manométrica total superior a la prevista	Verificar la altura geométrica mas perdidas de carga y hacer modificaciones de ser necesario
	Flujo del pozo insuficiente	Estrangular la válvula a la salida de la tubería
	Succión de la bomba obstruida	Hacer limpieza de colador de succión de la bomba
	Desgaste en partes hidráulicas	Contactar a su servicio técnico para reparación de la motobomba
	Tubería de descarga con fugas o dañada	Reparar tubería si tuviera algún daño o reparar fugas existentes

- La tensión de la red debe ser la misma de la placa de características.
- Conecte la motobomba a la red mediante un interruptor que asegure la completa desconexión de la motobomba.
- Como una protección extra a posibles sobrecorrientes, instale un interruptor diferencial de elevada sensibilidad (30 mA).
- Conecte siempre la tierra de la motobomba a tierra física.
- Nunca use la motobomba para bombear líquidos inflamables o cualquier tipo líquido diferente al agua limpia.
- Desconecte la motobomba antes de manipularla o hacer algún mantenimiento.